



**MERKMALE:**

Rohr für Außenluft oder Abluft der verbrauchten Luft.

**AUSFÜHRUNG:**

Runde Lamellen aus lackiertem Aluminium für den Regenschutz, komplett mit Vogelschutznetz.

Rohr und Abdeckung aus verzinktem Blech, Aluminium und Edelstahl.

**EINSATZBEREICH:**

Im Freien, Befestigung mit Flansch oder anderen Systemen auf Anfrage.

**ZUBEHÖR:**

Schalldämpfer im Inneren des Rohrs.

**LEISTUNG:**

Die Auslegung der Rohre muss nach den erforderlichen Projektdaten erfolgen. Unser Technisches Büro steht Ihnen für jeden Bedarf zur Verfügung.

**CHARACTERISTICS:**

Tower for fresh air/exhaust air flow.

**CONSTRUCTION:**

Circular blades made in painted aluminium, complete with bird net. Duct and hat made of galvanized steel, aluminium and stainless steel.

**UTILIZATION:**

Housing outside areas with mounting flange or other means system on demand.

**ACCESORIES:**

Sound attenuator inside the duct.

**PERFORMANCES:**

The project of the AT must be made according to the required data. Our technical department is at your disposal for any need.

**PREISE - PRICES**

	d	d1	d2	
∅ mm	mm	mm	mm	€
140	140	173	233	Preise auf Anfrage Prices on demand
200	200	230	290	
250	250	285	345	
300	300	340	400	
400	400	455	515	
500	500	555	615	
700	700	755	815	
900	900	955	1015	
1000	1000	1055	1115	

**ZEICHNUNGEN - DRAWINGS**

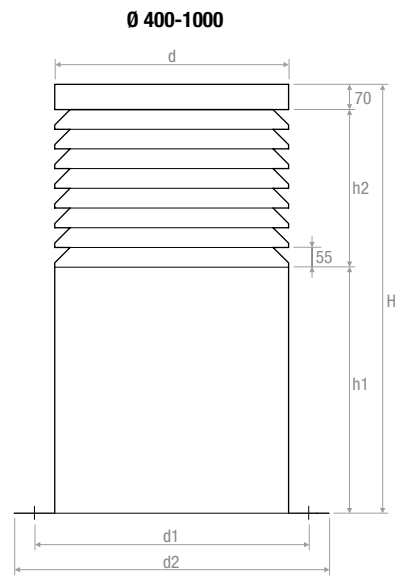
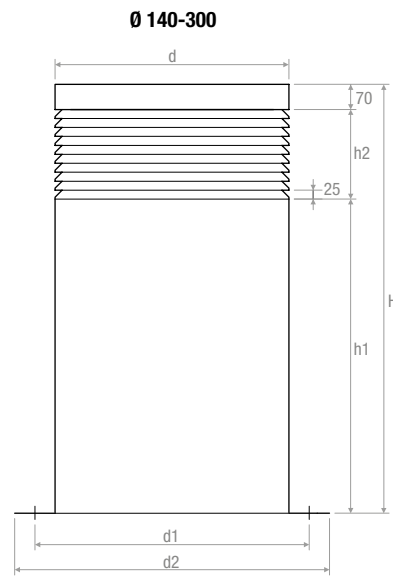

**Version mit Schalldämpfer  
Version with sound attenuator**

