



### PREISE - PRICES

LAGERND

mm	€
150	60,68
200	62,89

### ZEICHNUNGEN - DRAWINGS

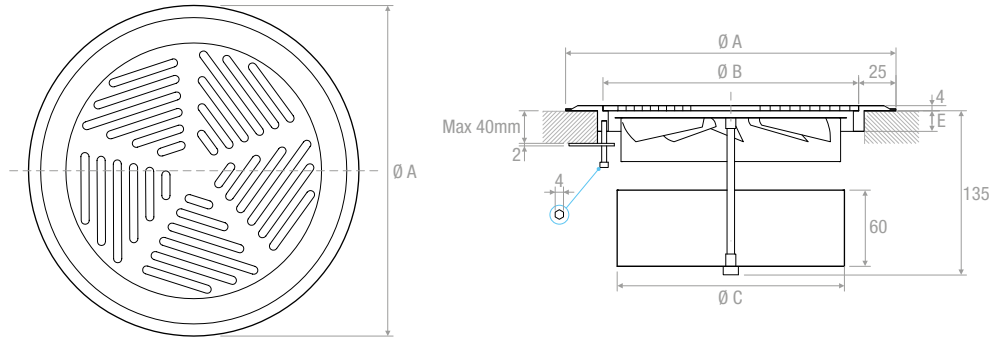

Abmessungen Dimension	Ø A	Ø B	Ø C	E
150	190	140	126	14
200	240	190	176	19

#### MERKMALE:

Bodenluftdurchlass mit Dralleffekt.

#### AUSFÜHRUNG:

Entgrateter Aluminiumdruckguss Staubbehälter, einstellbarer Drall, aus verzinktem Stahl.

#### EINSATZBEREICH:

Am schwimmend verlegten Boden, für Zuluft.

#### BEFESTIGUNG:

Mit Befestigungsplatten und Bodenschrauben bis zu 50 mm.

#### CHARACTERISTICS:

Floor twist diffuser.

#### CONSTRUCTION:

Die-cast and deburred aluminium. Dirt trap and adjustable swirl element are made of galvanized steel.

#### UTILIZATION:

For false floor installation and for air delivery.

#### FIXING:

by fixing plate and screws for false floors with thickness less than 50 mm.

### SCHNELLAUSLEGUNG - QUICK SELECTION DIAGRAM

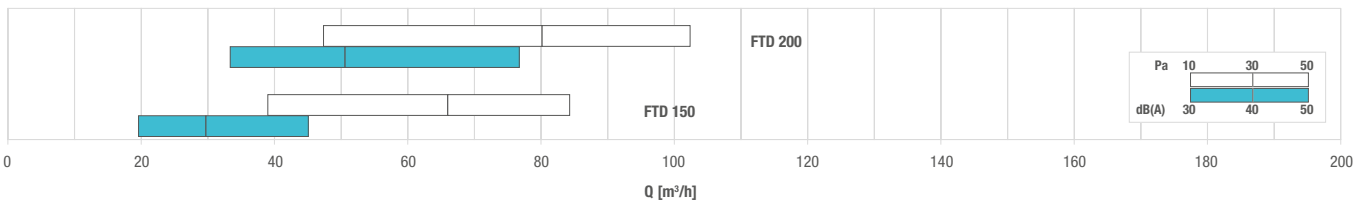

### AUSWAHLTABELLE - SELECTION TABLE

Modell - Model	A <sub>k</sub> [m²]	Q [m³/h]		L <sub>WA</sub> [dB(A)]		X <sub>(0,25)</sub> [m]		Dp <sub>t</sub> [Pa]	
		min	max	min	max	min	max	min	max
<b>FTD150</b>	0,00446	40	80	41	58	0,47	0,72	10	50
<b>FTD200</b>	0,01600	50	100	34	50	0,38	0,55	10	50